

CURS DE PEDAGOGIE

Conf. univ. dr. **Adriana NICU**



NIVELUL I

- Introducere în pedagogie
- Teoria și metodologia curriculum-ului
- Teoria și metodologia instruirii
- Teoria și metodologia evaluării

Introducere în pedagogie

- 1. Pedagogia - știință a educației**
- 2. Educația în societatea contemporană**
- 3. Educabilitatea**
- 4. Dimensiunile educației**
- 5. Sistemul de învățământ din România**

PEDAGOGIA – ȘTIINȚĂ A EDUCAȚIEI

- Obiectul de studiu al pedagogiei
- Sistemul științelor educației
- Relația pedagogiei cu alte științe
- Structura acțiunii educaționale

Etimologia termenului **P E D A G O G I E**

Limba greacă:

- paidagogia = a conduce copilul spre cunoaștere

pais, paidos = copil; agoge = a conduce

- paidagogos = sclavul care avea sarcina de a conduce copilul la școală

Statutul epistemologic al pedagogiei

[epistemologia este studiul cunoașterii de tip științific; epistemologie (gr.), compus din epistēmē = cunoaștere, știință și logos = studiu, teorie]

■ Pedagogia reprezintă sistemul de cunoștințe despre educație, atât în forma cunoașterii științifice, cât și în forma cunoașterii artistice. Știința realizează o cunoaștere analitică și rațională a realității, cu ajutorul conceptelor, în timp ce arta implică o cunoaștere sintetică și intuitivă, bazată pe imagini.

■ Pedagogia a evoluat în decursul istoriei de la cunoștințele empirice, spontane („pedagogia populară”), până la cel al reflecției sistematice, de factură filosofică sau științifică.

Statutul epistemologic al pedagogiei

- Pedagogia a atins un statut epistemologic în decursul timpului (Bîrzea, C., 1998), trecând prin mai multe faze, de la **cunoștințe preștiințifice**:
 - sensul comun - exprimarea imediată și fluctuantă a opiniilor, credințelor (este adevărat ceea ce fiecare crede că este adevărat);
 - mitul - reflecție cotidiană formată din sfaturi practice și cugetări personale, povestiri și parabole, fabule și ghicitori, proverbe, aforisme etc. ; mitologia educației (elevul-model, profesorul-erou etc.);
 - metafora - facilitează noi semnificații, noi asocieri și explicații actului educațional;
 - sloganul - supersinteză, mesaj concis, enunț lapidar și frapant, laitmotiv, cu impact rapid asupra în subconștientului colectiv – („Mens sana in corpore sano“),
- la **cunoștințe sistematice**, în forma teoriilor, principiilor, paradigmatelor și modelelor.

Statutul epistemologic al pedagogiei

Argumente pentru care pedagogia este știință:

- **Obiect de studiu bine delimitat - fenomenul educațional.**
- **Instrumentar specific de cercetare și investigare - observația, experimentul, studiul de caz, testele docimologice etc.**
- **Finalități cognitive - sistem conceptual, legi și principii.**

Câteva definiții ...

- Pedagogia se ocupă de ceea ce este, ceea ce trebuie să fie, ceea ce se face. Este știință prescriptivă, teorie normativă, realizare practică (Planchard, E., 1992).
- Pedagogia studiază **esența și trăsăturile fenomenului educațional, scopul și sarcinile educației, valoarea și limitele ei, conținutul, principiile, metodele și formele** de desfășurare a proceselor paideutice (Bîrzea, C., 1998).

Exercițiu reflexiv



Construiți, pe baza informațiilor anterioare, propria definiție de lucru a pedagogiei.

Sistemul științelor educației

include disciplinele teoretice și practice care studiază activitatea de formare și dezvoltare permanentă a personalității umane, prin strategii și mijloace de cercetare specifice.

Domeniul fundamental de cercetare:

Pedagogia
generală/Fundamen-
tele pedagogiei
Teoria și
metodologia instruirii
/ Didactica generală
Didactica specialității
Teoria educației
Cercetarea
pedagogică

Domeniul de aplicație:

Pedagogia
specială/Defectologia
Pedagogia ocrotirii
Pedagogia
aptitudinilor speciale
Pedagogia socială
(Pedagogia familiei,
Pedagogia muncii,
Pedagogia mass-
mediei)
Pedagogia artei etc.

Perioadele de vârstă:

Pedagogia
antepreșcolară
Pedagogia
preșcolară
Pedagogia școlară
Pedagogia
universitară
Pedagogia
adulților.

Relația pedagogiei cu alte științe

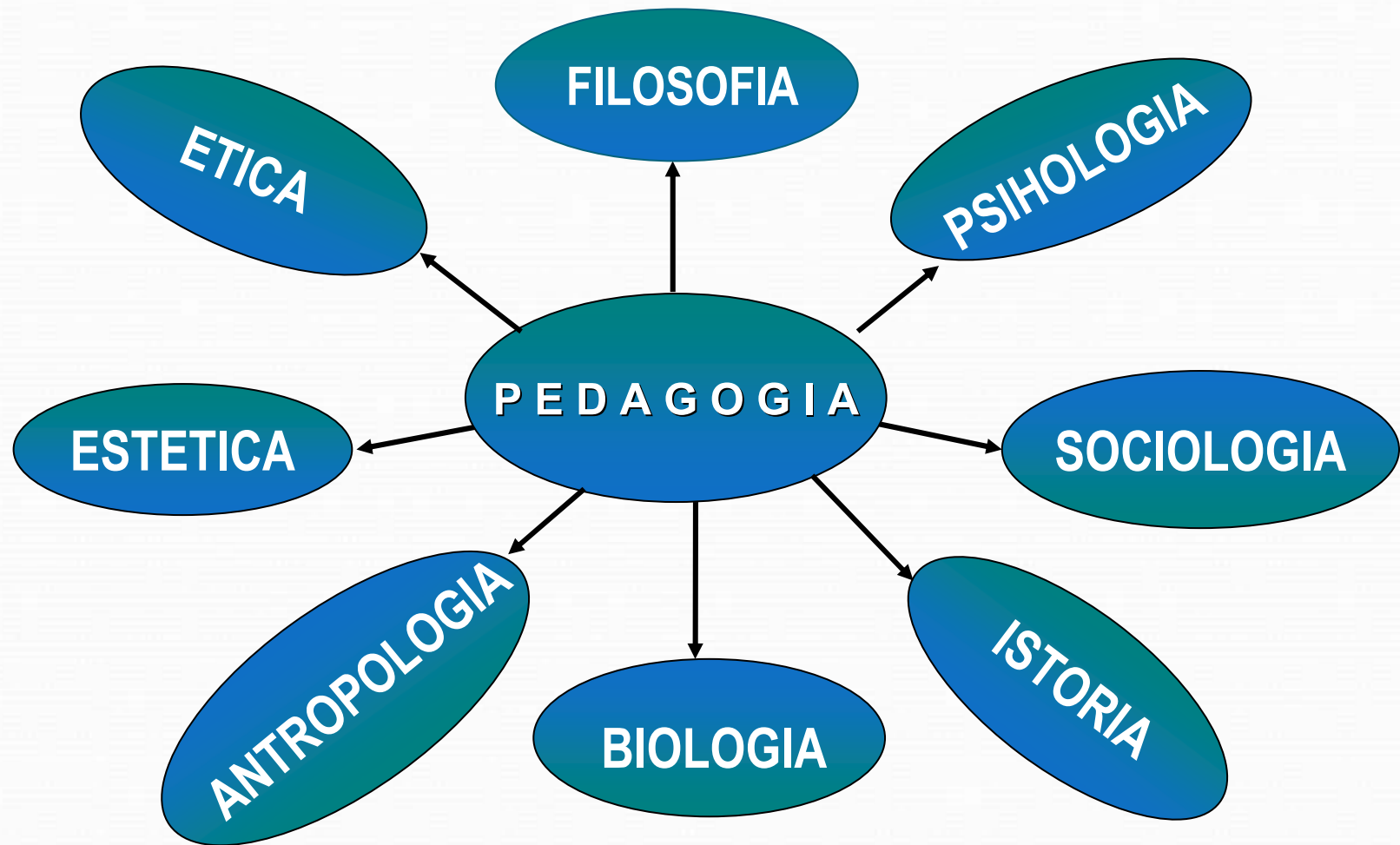

Structura acțiunii educaționale

C.S.

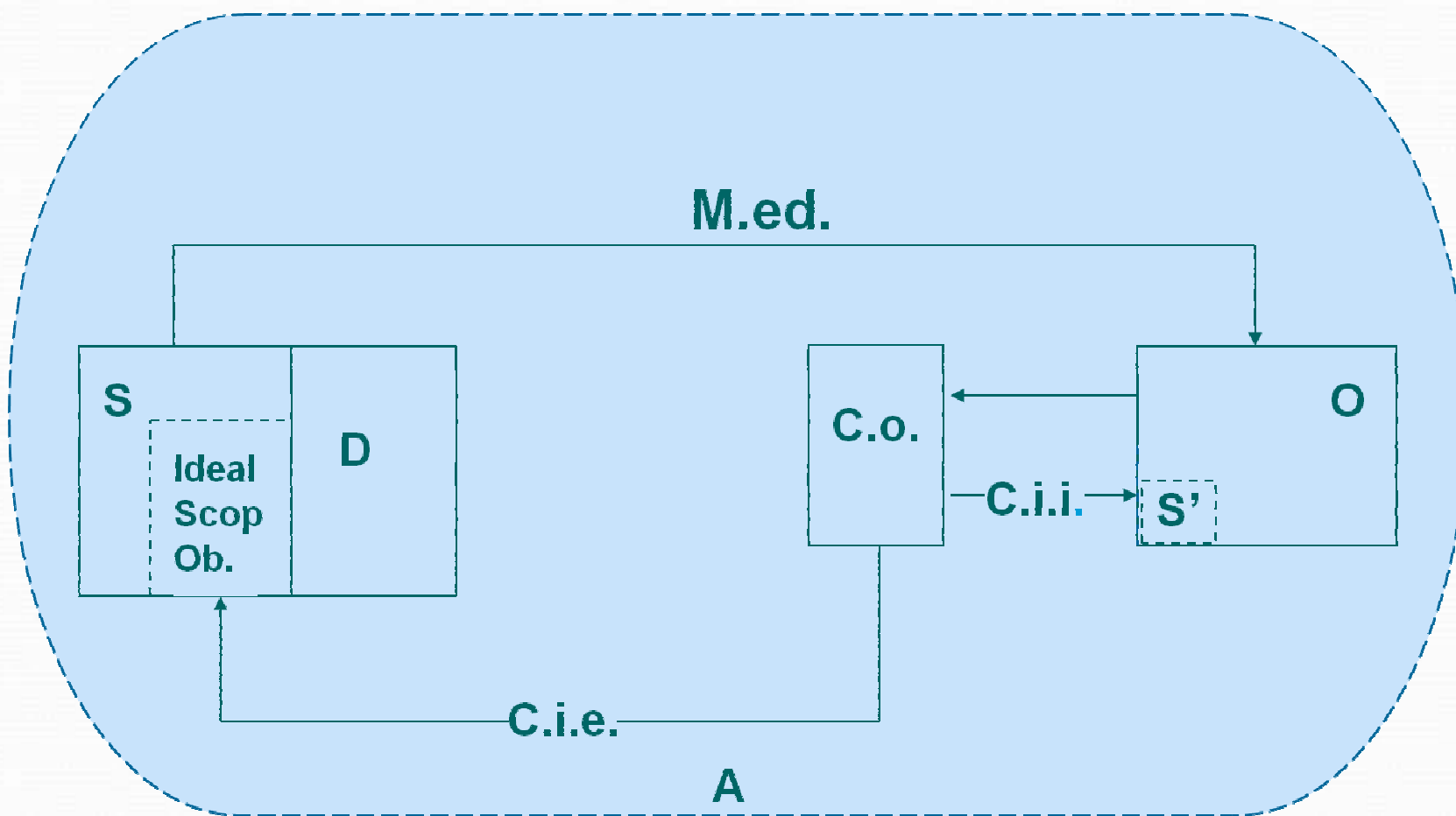

Eseul de cinci minute

Ce idee sau lucru mai important ai învățat astăzi?

Ce întrebare ai în legătură cu ceea ce s-a discutat astăzi?

Realizează un comentariu de 4-5 rânduri care să exprime impresia ta despre acest curs.

Bibliografi

e

- ❑ Bîrzea, C., *Arta și știința educației*, E.D.P., București, 1998
- ❑ Crețu, D., Nicu, A., Mara, D., *Pedagogie. Formarea inițială a profesorilor*, Editura Universității „Lucian Blaga”, Sibiu, 2005
- ❑ Cucoș, C., *Pedagogie*, Editura Polirom, Iași, 2002
- ❑ Ionescu, M., Radu, I., *Didactica modernă*, Editura Dacia, Cluj-Napoca, 2001
- ❑ Nicola, I., *Tratat de pedagogie școlară*, E.D.P., București, 1996
- ❑ Salade, D., *Dimensiuni ale educației*, E.D.P., București, 1998